

外徑 5、6、7
CA121

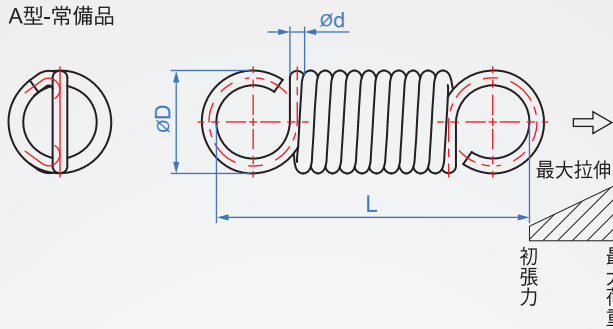

A型-常備品



- ◆外徑的公差值 最小±0.2mm
- ◆彈性係數的公差值 有效卷數 3~10=±10%
有效卷數 10~ =±8%
- ◆自由長的公差值 最小±0.5mm (JIS 2級)

材質	卷方向
SUS304-WPB	右



B型-不是常備品
請洽伽納窗口是否在庫。

How to order

CA121 - 5 - 20 - 0.6 -
 TYPE 外徑 長度 線徑

選擇型式

A型..... 空白
 B型..... B

自由長 L	線徑 d	5					6					7				單位: mm	
		0.45	0.5	0.55	0.6	0.7	0.55	0.6	0.7	0.8	0.9	1	0.6	0.7	0.8		0.9
15	係數N	0.33	0.49	0.89	1.27	3.14	-	-	-	-	-	-	-	-	-	-	-
	最大伸展	8	7	6	5	4	-	-	-	-	-	-	-	-	-	-	-
20	係數N	0.18	0.28	0.51	0.78	1.77	0.34	0.49	1.18	2.06	4.51	6.57	-	-	-	-	
	最大伸展	15	12	10	9	7	16	14	10	7	4	4	-	-	-	-	
25	係數N	0.13	0.2	0.35	0.49	1.28	0.22	0.32	0.78	1.47	2.94	4.61	0.2	0.44	0.89	1.71	
	最大伸展	21	17	14	14	10	25	21	14	9	6	5	31	22	15	10	
30	係數N	0.09	0.16	0.26	0.39	0.98	0.16	0.25	0.56	1.08	2.26	3.53	0.14	0.32	0.65	1.27	
	最大伸展	31	21	19	18	13	34	27	20	13	8	7	45	31	21	14	
35	係數N	0.08	0.13	0.21	0.29	0.78	0.13	0.2	0.39	0.88	1.77	2.94	0.12	0.26	0.54	0.97	
	最大伸展	34	26	24	24	16	42	34	29	16	10	8	52	38	25	18	
40	係數N	0.06	0.1	0.18	0.28	0.64	0.11	0.17	0.37	0.69	1.47	2.45	0.09	0.21	0.43	0.81	
	最大伸展	46	33	28	25	19	49	40	30	20	12	10	70	47	31	22	
45	係數N	0.054	0.09	0.16	0.25	0.56	0.09	0.14	0.32	0.68	1.28	2.27	-	-	-	-	
	最大伸展	51	37	31	28	22	60	49	35	20	14	11	-	-	-	-	
50	係數N	0.049	0.08	0.14	0.22	0.49	0.08	0.13	0.27	0.57	1.08	1.96	0.07	0.15	0.31	0.6	
	最大伸展	56	42	36	32	25	68	53	42	24	16	13	90	66	44	29	
55	係數N	-	-	-	-	-	0.07	0.11	0.25	0.5	0.98	1.71	-	-	-	-	
	最大伸展	-	-	-	-	-	78	62	45	27	18	14	-	-	-	-	
60	係數N	-	-	-	-	-	0.064	0.1	0.23	0.47	0.88	1.57	0.054	0.12	0.25	0.47	
	最大伸展	-	-	-	-	-	85	69	49	29	20	16	116	82	54	38	
初張力 (N)		0.49	0.88	1.37	1.57	2.45	0.64	1.27	1.67	3.53	5.88	8.6	0.69	1.31	2.3	4.41	
最大荷重 (N)		3.24	4.22	6.37	8.53	14.71	6.08	8.14	12.94	17.26	23.54	33.15	6.96	11.2	15.8	22.1	

※荷重的計算式：彈性係數(N/mm)×拉伸量(mm)+初張力(N)

※初張力，彈簧常數為參考值。

※最大拉伸的計算式：(最大荷重-初張力)÷彈簧係數

※力的換算式：kgf=Nx0.102

計算例：CA121-6-40-0.8-A

Kgf=Nx0.102

自由長40時(如拉伸15mm)到55時的荷重

荷重=係數×拉伸量+初張力

13.88N=0.69N/mm × 15mm + 3.53N